

. :

-

:

:

:

/ -

\*

:

)

(

1992

"

"

"

"

:  
%52 %18

)

: / -

( )

: - 1

.( schumpeter 1934) ( )

(Xinhun 1985)

1990-1986

:

: - 2

.( )

-3

)

. (...

/ -

: -1

: - 2

( )

( )

: -3

: - 4

-

-

-  
-  
-

·  
:

: - 5

(..... )

: - 6

:

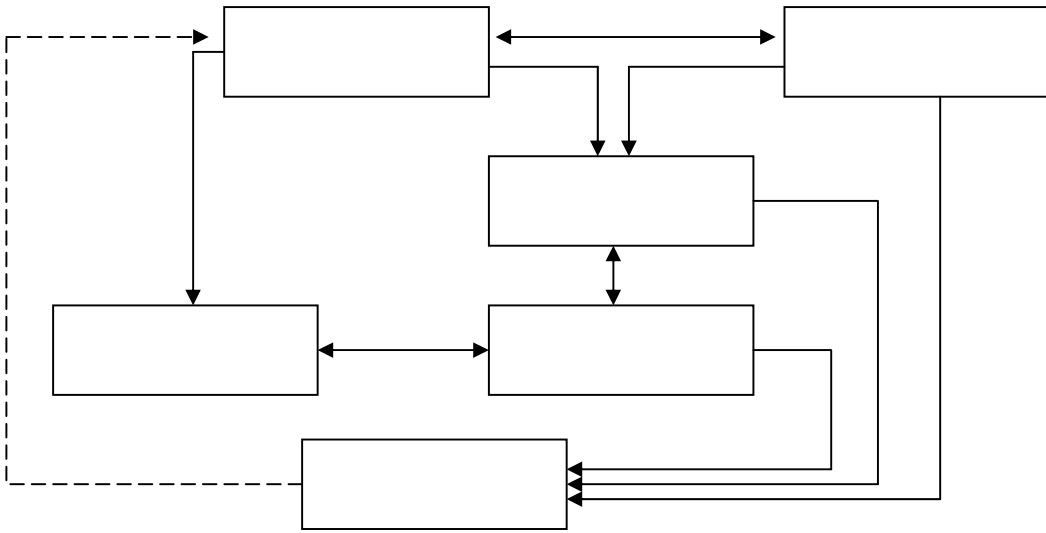

( ) :

- 1

( )

( )

( )

:

- 2

...

.(Weitzman Martin 1984)

:

- 3

( Baldrige Malcolm 1985)





- 3

:( )

- 4

(pascal Anthony 1984)

( Charles schlutze 1977) "



		:	- 1
. 1995		:	-
	. 1998	:	-
. 1984		:	-
	. 1978	:	-
. 1994		:	-
	. 1994	:	-
. 1987		:	-
. 1985 4		:	-
		:	-
		. 1998 2	
. 1993 329		:	-
		:	- 2

- Abraham-Frois: Elément De Dynamique Economique .Dalloz , Paris , 1972 .
- Albertini J.M., Silem A. Comprendre Les Théories Economiques , 2 Tomes , Ed Seuil , Paris , 1983.
- André C. Delorme R. L'Etat Et L'économie .Seuil .
- Artus P. Et P. Morin : Mécanismes Economiques , Analyse Pour La Politique Economique, Economica , Paris 1987.
- Baldrige Malcolm , Rx For Export Woes : Antitrust Relief Wall Street Journal P.32 , Western Ed .1985 .
- Beat Burgenmeier : Analyse Et Politiques Economiques ; Economica , Paris 1989 .
- Coiffier E. Crozet Y. Et al . Théories Et Pratiques De L'Intervention Economique De L'Etat, Ecopoche , Scode / Nathan .
- Douglas,F. Théorie Macro-économique Une Vue d'Ensemble . Economica, 1984-1985 .
- Eliane Mossé :Comprendre La Politique Economique, TI , TII , Editions Du Seuil , 1980.
- Godelier M. Rationalité Et Irrationalité En Economie Maspero , PARIS, 1966 .
- Henin P.Y. Macro dynamique : Fluctuation Et Croissance , Economica , Paris , 1979.
- Pascal Anthony H. Michael N. Caggiano Judith C. Fernandez, Kevin F. McCarthy, Kevin Neels, C.Peter Rydell , and James P. stucker, equitable beneficiary-based finance in local government , rand , R-3124-HHS/SP/FF? June , 1984.
- Ross , Randy L. Government And The Private Sector, Who Should Do What? Taylor & Francis , New York , 1988.
- Schlutz charles L. The Public Use Of Private Interest, The Brookings Institution , Washington ,DC. 1977 .
- Schumpeter J. Histoire De L'analyse Economique , Tome 2, NFR-Ggallimard, 1983.
- Schumpeter J. A. The Theory Of Economic Development , Havard University Press, Combridge , Mass, 1934.
- Weitzman Martin , The Shared Economy : Conquering Stagflation , Havard University Press, Combridge Mass , And London 1984.
- Xinhun (Chinese News Agency) Proposal Of The Central Committer Of The Chinese Communist Party For The Seventh Five Year Plan For National Economic And Social Development, Beiging September 25 , 1985 .
- Yves Crozet: l'Analyse Economique à l'Epreuve De l'Histoire ; Ellipses , Paris 1989 .